

ALPHA Radparker



ALPHA

- **Integriertes Schließsystem** • **Standsicherheit des Fahrrades**
- **Diebstahlschutz** • **eindeutige Funktion** • **minimaler Platzbedarf**
- **ansprechendes Design**

Der Fahrradparker ALPHA ist mit einem Schließsystem ausgestattet, womit das Fahrrad im oberen Rahmendreieck gesichert wird. Die Rahmensicherung erfolgt über einen Schließbolzen, der mit einem handelsüblichen Vorhängeschloss arretiert wird. Durch die Anordnung des Vorhängeschlosses innerhalb des Schließsystems ist ein Zerstören mittels Bolzenschneider etc. nahezu unmöglich. Grundsätzlich können Fahrräder an den stabilen Anlehnbügel auch mit jedem handelsüblichen Bügel- oder Seilschloss angeschlossen werden. Fahrradparker ALPHA sind als Einzelparker, Doppelparker oder Reihenanlagen lieferbar. Beim ALPHA-Doppelparker sind die Fahrräder entgegengesetzt und parallel eingeparkt. Bei der ALPHA-Reihenanlage stehen die Fahrräder mit einem Winkelversatz schräg hintereinander, wodurch der benötigte Verkehrsraum äußerst gering gehalten werden kann und durch diese Anordnung das Rohrsystem der Reihenanlage gleichzeitig als Absperrsystem zum fließenden Verkehr, auf öffentlichen Plätzen aber auch auf breiten Bürgersteigen nutzbar ist.



ALPHA-Einzelparker

ALPHA-Doppelparker

ALPHA-Reihenanlage einseitig

ALPHA-Reihenanlage doppelseitig

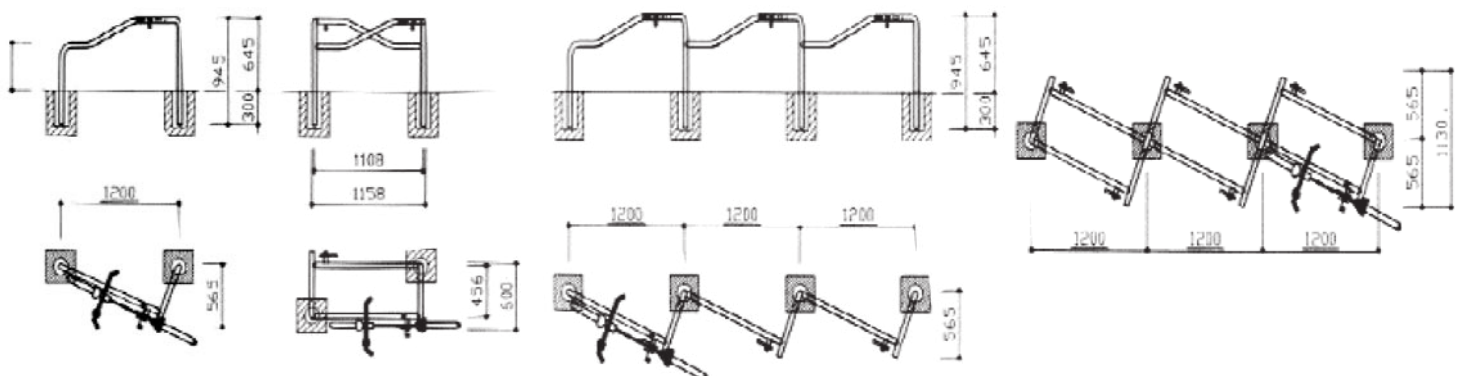

ALPHA

Bezeichnung	Einzelparker einbetonieren	Einzelparker aufschrauben	Doppelparker einbetonieren	Doppelparker aufschrauben
ALPHA Stahl feuerverzinkt	Best.Nr. 360000	Best.Nr. 360010	Best.Nr. 360020	Best.Nr. 360030
ALPHA wie vor + pulverbeschichtet	Best.Nr. 360040	Best.Nr. 360050	Best.Nr. 360060	Best.Nr. 360070



Alle Preise ab Werk zzgl. MwSt. je Radeinstellung